



# Okná budúcnosti

**deceuninck**

RAD 100 % RECYKLOVANÝCH PROFILOV



*„Vďaka novej linke sa  
naša recyklačná kapacita  
štvornásobne zvýšila.  
Ročne tak spracujeme  
45 000 ton PVC.“*



# Phoenix: okná budúcnosti

100 % RECYKLOVANÝ MATERIÁL

Spoločnosť Deceuninck sa dlhodobo usiluje o udržateľnú budúcnosť. Nový rad Phoenix optimálne využíva obnovu a recykláciu a dáva tak použitým materiálom druhý život. Rovnako ako Fénix vstáva z popola, spracovávame v spoločnosti Deceuninck okná a dvere, ktorým skončila životnosť. Vyrábame z nich nové, 100 % recyklované profily.

V roku 2018 sme urobili ďalší krok na našej ceste stať sa cirkulárnou firmou a otvorili sme špičkový recyklačný závod v Diksmuide. Nová recyklačná linka štvornásobne zvýšila našu recyklačnú kapacitu na 45 000 ton PVC ročne. Automatizovaný proces premieňa materiály, ktoré predtým používali domácnosti alebo firmy, na suroviny jedinečnej kvality.

Naša snaha o udržateľnosť a dlhú životnosť výrobkov teraz vyústila do nového radu 100 % recyklovaných okenných a dverových profilov. Vďaka tomu je spoločnosť Deceuninck pripravená na budúcnosť, v ktorej bude maximálne využitie recyklovaných materiálov úplne bežné.





# Phoenix: udržateľné riešenie pre okná a dvere

VYBRANÉ PROFILY  
NOVÉHO RADU  
**ELEGANT LINE**

VYROBENÉ ZO  
**100 %**

RECYKLOVANÉHO  
MATERIÁLU

KAŽDÝ ROK JE MOŽNÉ ZACHRÁNIŤ  
**2,3 MILIÓNA**

STARÝCH OKIEN A DVERÍ  
PRED SKLÁDKOU ALEBO SPAĽOVŇOU

RECYKLÁCIA PVC SPOTREBUJE

o **90 %**

MENEJ ENERGIE  
NEŽ JEHO PRVOVÝROBA





*„Nový rad tvoria 100 %  
recyklované okenné  
a dverové profily.“*







# Nevyčerpatelná síla PVC

DECEUNINCK, NAJVĚČŠÍ RECYKLÁTOR NEMĚKČENÝCH  
PLASTOV V BELGICKU, HOLANDSKU A LUXEMBURSKU

Polyvinylchlorid je všeobecně známý svojimi jedinečnými vlastnosťami. Naše okenné profily z PVC vynikajú rozmerovou stálosťou, odolnosťou a tepelnou izoláciou. Rad Elegant k týmto kvalitám pridáva i atraktívny dizajn.

Vďaka objemu recyklovaného PVC môžeme s istotou povedať, že ide o udržateľný materiál. Efektívnosť našej recyklačnej linky zaisťuje, že recyklát nestratí nič zo svojej pôvodnej kvality. PVC možno recyklovať až desaťkrát, bez toho, aby to ovplyvnilo jeho vlastnosti. Keď zvažujeme, že životnosť profilov je najmenej 35 rokov, predlžuje sa tak celkový životný cyklus PVC materiálov na minimálne 350 rokov.

Vo väčšine európskych krajín sa PVC začalo používať v 80. rokoch minulého storočia. Technologická životnosť inštalovaných profilov sa po 35 rokoch završí, a tak možno očakávať, že sa v nasledujúcom období

výrazne zvýši prítomnosť PVC v domácnostiach. Počet renovácií rastie i v súvislosti s európskou smernicou o energetickej náročnosti budov (EPBD), čo zvyšuje ponuku starých PVC materiálov.

Aby sa tieto materiály nemuseli skládkovať alebo spaľovať, zaviedla spoločnosť Deceuninck v celej Európe programy na ich využitie. Zhromažďujeme použité PVC, ktoré možno po recyklácii využiť na výrobu nových profilov. Vďaka tomu sa Deceuninck stal najväčším recyklátorom nemäkčených plastov v Belgicku, Holandsku a Luxembursku.



„Vďaka zberu  
a recyklácii sme životný  
cyklus materiálu  
predĺžili na maximum.“

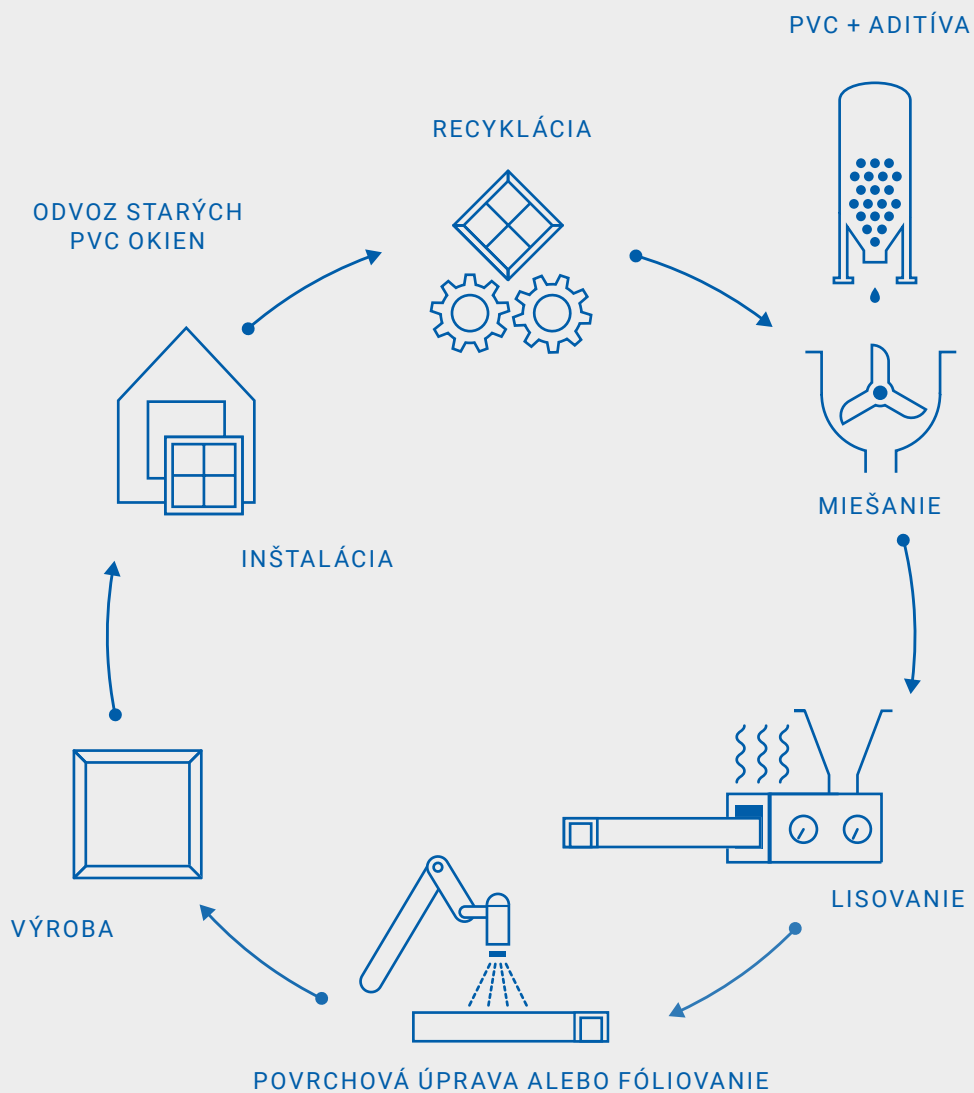





# Cirkulárny proces

Obehová ekonomika je alternatívou k tradičnému lineárnemu hospodárstvu. Životný cyklus materiálu sa predlžuje na čo najdlhšiu možnú dobu prostredníctvom jeho spätného odberu a recyklácie.

Spoločnosť Deceuninck sa od roku 2012 zameriava na recykláciu materiálov z vlastných výrobných závodov i od výrobcov okien. Teraz urobila ďalší krok k obehovému hospodárstvu.

Naším cieľom je vytvoriť uzavretý cyklus pre všetky druhy materiálov. Zameriavame sa nielen na použité PVC profily z demolácií alebo renovácií, ale tiež na vedľajšie produkty, ako sú TPE, kovy, sklo atď. Naša plnoautomatická recyklačná linka zlepšuje triedenie materiálov a zefektívňuje spracovanie použitých PVC profilov.

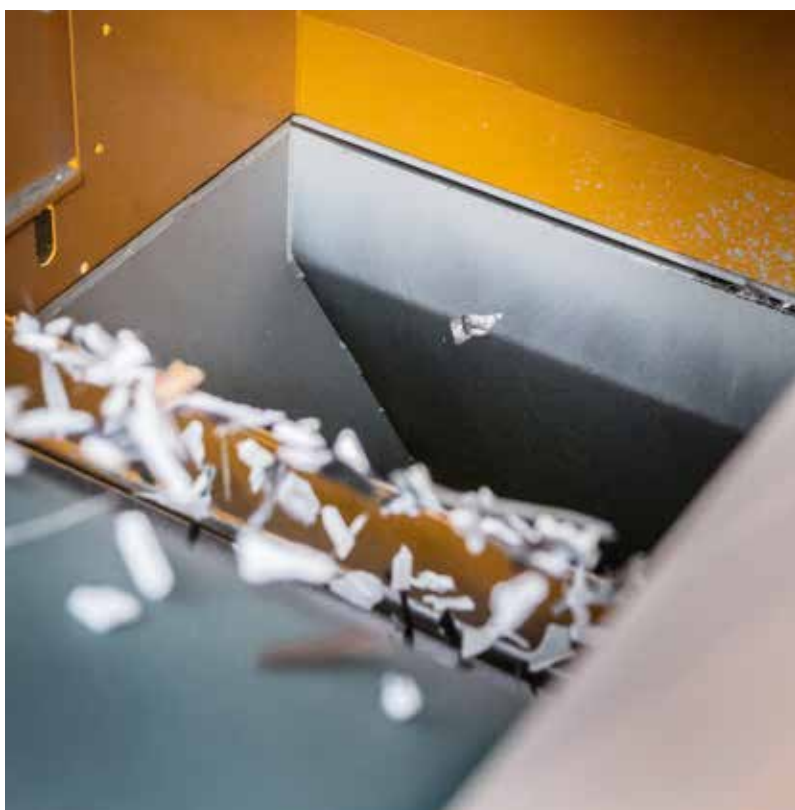





*„Naša plnoautomatická recyklačná linka zefektívňuje a skvalitňuje spracovanie použitých PVC profilov.“*

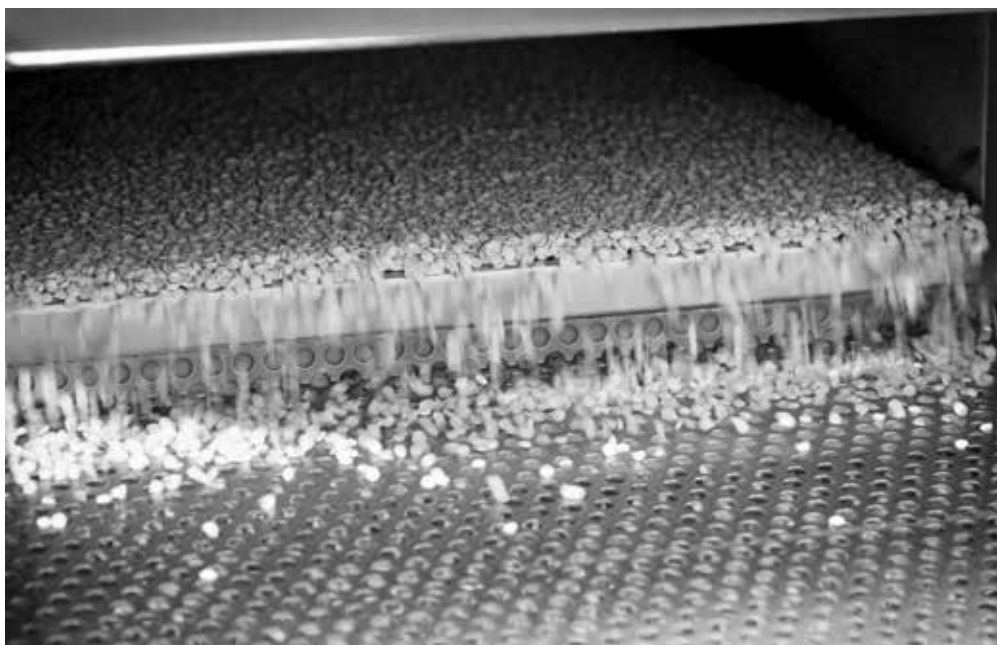



# Phoenix, 100 % recyklované profily

RÁMY\*

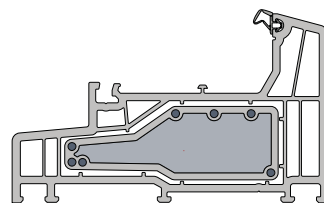
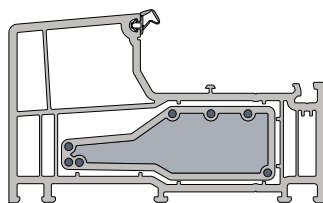
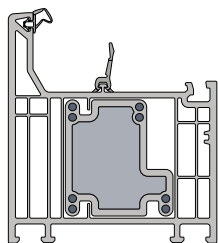
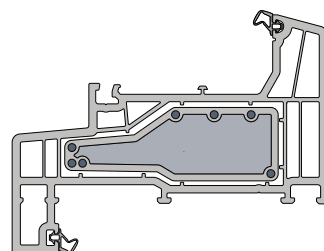
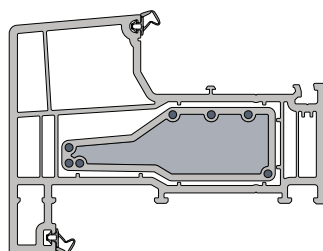
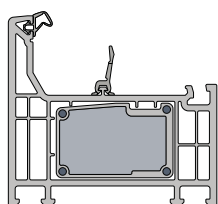

\* Profily Phoenix vyrábame na zákazku.



EuCertPlast



EuCertPlast je certifikačný program pre spoločnosti recyklujúce postspotrebitelské plasty. Program pokrýva celú Európu.

Deceuninck bol jedným z prvých recyklátorov PVC, ktorý získal tento certifikát.

Spoločnosť Deceuninck je držiteľom značky VinylPlus, prvého certifikátu kvality pre udržateľné plastové stavebné profily.

Ten potvrdzuje, že spoločnosť aplikuje princípy udržateľnosti naprieč procesy i výrobky – od zodpovedného nákupu až po dôkladnú recykláciu, energetickú účinnosť a využívanie obnoviteľných zdrojov energie.

## RÁMOVÉ STĹPIKY\*

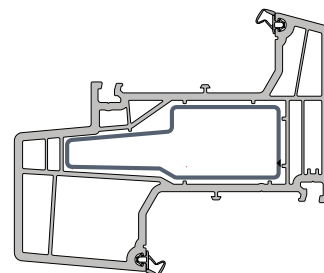
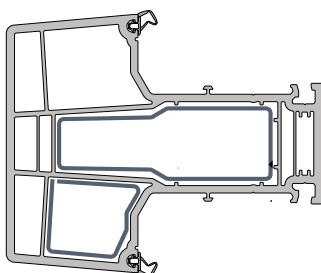
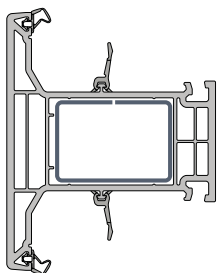

## KRÍDLA\*

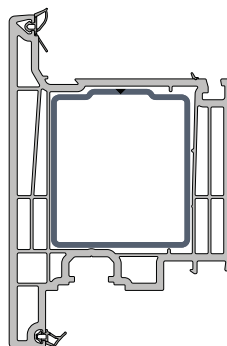
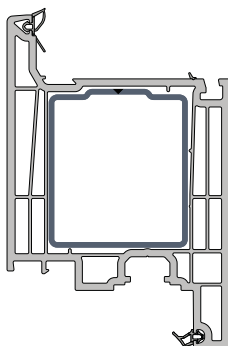
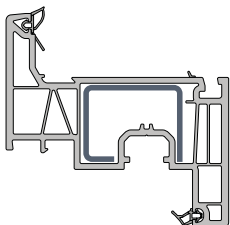

## FALOŠNÝ STĹPIK\*

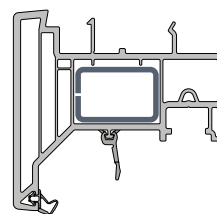

# Phoenix Infinity 76 X

PRICHÁDZA  
NOVÝ ŠTANDARD

Tradičný rovný dizajn sa tu stretáva s minimalistickou geometriou. Tento rad tvorí rám vystužený tepelnou výstužou Forthex a krídlo s ocelovou výstužou. Stredové tesnenie zaručuje optimálnu ochranu proti poveternostným vplyvom.

TECHNICKÉ ÚDAJE	Phoenix Infinity 76 X
Stavebná hĺbka rámu	76 mm
Stavebná hĺbka krídla	80 mm
Typ krídla	rovné
Výška pre zasklenie rámu	25 mm
Hrúbka naliehavky rámu	9 mm
Výška pre zasklenie krídla	23 mm
Hrúbka naliehavky krídla	9 mm
Hrúbka skla v ráme	až 54 mm
Hrúbka skla v krídle	až 58 mm
Lepenie skla	voliteľné
Tesnenie	dorazové a stredové tesnenie
$U_f$ (W/m <sup>2</sup> K)	od 1.1*

\* výpočet podľa EN ISO 10077-2

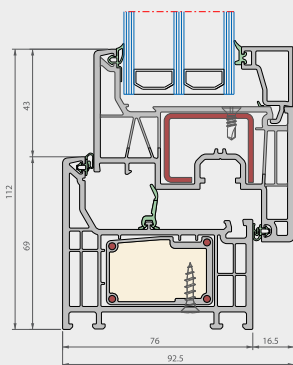

Vertikálny rez

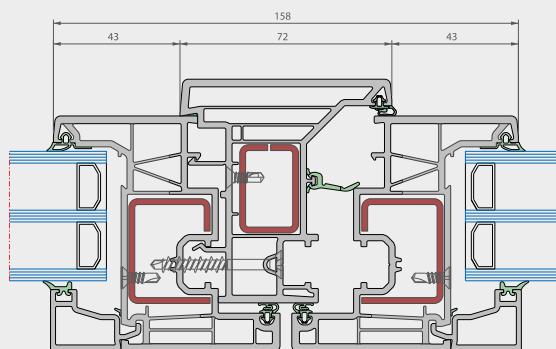

Horizontálny rez

# Phoenix Infinity 115 X

PRICHÁDZA  
NOVÝ ŠTANDARD

Tradičný model pre bežnú výstavbu. Je charakteristický stavebnou hĺbkou 115 mm a prednou naliehavkou skosenou pod uhlom 5° alebo 15°. Tento rad tvorí rám vystužený tepelnou výstužou Forthex a krídlo s oceľovou výstužou. Stredové tesnenie je voliteľné.

TECHNICKÉ ÚDAJE	Phoenix Infinity 115 X
Stavebná hĺbka rámu	115 mm
Stavebná hĺbka krídla	80 mm
Typ krídla	rovné
Výška pre zasklenie rámu	25 mm
Hrúbka naliehavky rámu	48 mm
Výška pre zasklenie krídla	23 mm
Hrúbka naliehavky krídla	9 mm
Hrúbka skla v ráme	až 54 mm
Hrúbka skla v krídle	až 58 mm
Lepenie skla	voliteľné
Tesnenie	dorazové a stredové tesnenie
$U_f$ (W/m <sup>2</sup> K)	od 1.1*

\* výpočet podľa EN ISO 10077-2



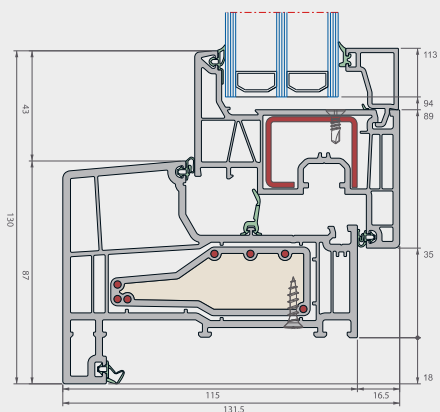

Vertikálny rez

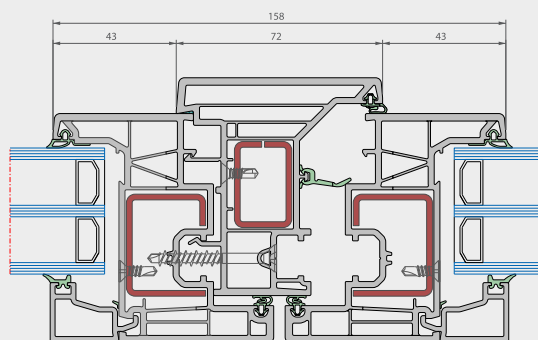

Horizontálny rez





*„So zdrojmi musíme nakladať múdro a zodpovedne. To platí pre každého z nás. Preto v rámci Holandskej federácie výrobcov plastových fasádnych prvkov podporujeme cirkulárne fasády. A okenné rámy z recyklovaného plastu sú ich neoddeliteľnou súčasťou.“*

Albert Zegelaar, riaditeľ Holandskej federácie výrobcov plastových fasádnych prvkov





# Sortiment fólií v 50 odtieňoch

Pre naše 100 % recyklované okenné profily používame fólie z radu Elegant. Ponúkajú 50 farebných variantov v štyroch rôznych štýloch: prírodné drevo, farbené drevo, plné farby a metalické farby. Okenné profily Phoenix sú k dispozícii v bielej vonkajšej farbe plastu a môžu byť potiahnuté jednostranne alebo obojstranne fóliou.

## PRÍRODNÉ DREVO



REF. 694  
– SHEFFIELD  
LIGHT OAK



REF. 143  
– GREY CEDAR



REF. 047  
– WOODEC TURNER  
OAK MATT



REF. 145  
– IRISH OAK



REF. 109  
– WILD CHERRY

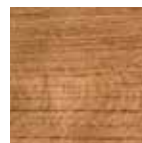

REF. 146  
– RUSTIC CHERRY



REF. 110  
– GOLDEN OAK



REF. 402  
– STRIPE  
DOUGLAS

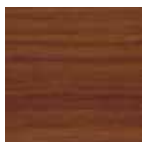

REF. 656  
– CHERRY  
AMARETTO



REF. 663  
– NOCE  
SORRENTO  
BALSAMICO



REF. 144  
– MACORE

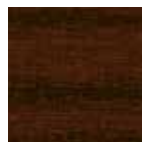

REF. 026  
– MAHOGANY  
(SAPELI)

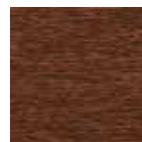

REF. 154  
– WALNUT

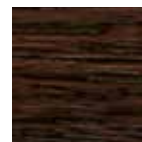

REF. 025  
– DARK OAK

## FARBENÉ DREVO

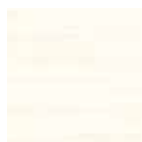

REF. 100  
- RAL ± 9016  
CRYSTAL WHITE



REF. 019  
- RAL ± 9010  
PURE WHITE

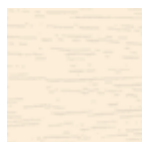

REF. 096  
- RAL ± 9001  
CREAM WHITE

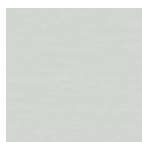

REF. 907  
- RAL ± 7035  
LIGHT GREY



REF. 665  
- RAL ± 7038  
AGATE GREY

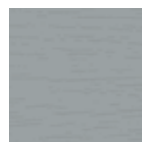

REF. 004  
- RAL ± 7001  
GREY



REF. 114  
- RAL ± 7023  
CONCRETE GREY



REF. 068  
- RAL ± 7039  
QUARTZ GREY



REF. 667  
- RAL ± 7012  
BASALT GREY



REF. 686  
- RAL ± 7016  
ANTHRACITE  
GREY STYLO



REF. 072  
- RAL ± 7016  
ANTHRACITE  
GREY



REF. 008  
- RAL ± 8022  
CHOCOLATE  
BROWN



REF. 085  
- MONUMENT  
GREEN



REF. 690  
- RAL ± 9011  
GRAPHITE  
BLACK STYLO



REF. 012  
- BLACK BROWN



REF. 076  
- RAL ± 3005  
WINE RED



REF. 079  
- RAL ± 5011  
STEEL BLUE



REF. 006  
- RAL ± 6009  
FIR GREEN

## PLNÉ FARBY

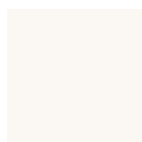

REF. 358  
- RAL ± 9010  
WHITE MATT



REF. 625  
- SIGNAL GREY  
SMOOTH

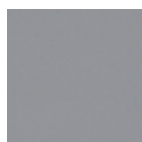

REF. 651  
- RAL ± 7001  
GREY SMOOTH

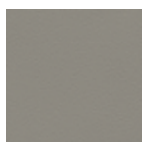

REF. 649  
- MOONDANCE  
SMOOTH



REF. 911  
- RAL ± 7039  
GREY ALUMINIUM  
SMOOTH



REF. 628  
- RAL ± 7012  
BASALT GREY  
SMOOTH



REF. 122  
- RAL ± 7015  
SLATE GREY  
SMOOTH

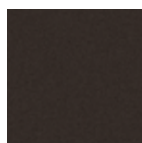

REF. 044  
- UMBRA GREY  
MATT

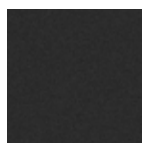

REF. 103  
- RAL ± 7016  
ANTHRACITE  
GREY MATT

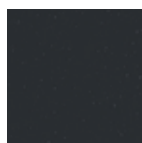

REF. 048  
- RAL ± 7016  
ANTHRACITE GREY  
SMOOTH

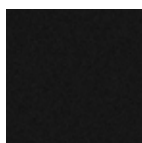

REF. 043  
- RAL ± 9011  
GRAPHITE  
BLACK MATT



REF. 921  
- RAL ± 9017  
TRAFFIC BLACK  
SMOOTH

## METALICKÉ FARBY

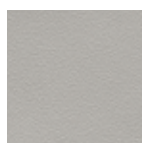

REF. 925  
- WHITE  
ALUMINIUM



REF. 139  
- SILVER



REF. 116  
- PYRITE



REF. 184  
- ALUX GREY  
ALUMINIUM



REF. 653  
- ALUX DB 703



REF. 138  
- BRONZE



\* Poďakovanie za fotografie a projekty v tomto prospekte

Projekt: Avignonschool  
Prevádzkovateľ: Aloysius Stichting in Eindhoven, the Netherlands  
Architekt: RoosRos Architecten, Oud-Beijerland  
Dodávateľ: Dura Vermeer Bouw Zuid BV  
Inštaloval: Ploeg kozijnen

Projekt: Ploeg kozijnen office building in Nieuw-Vennep, the Netherlands  
Architekt: Ploeg kozijnen  
Inštaloval: Ploeg kozijnen





## BUILDING A SUSTAINABLE HOME

Vďaka inovatívnym výrobným procesom a dizajnu našich okien, dverí a stavebných systémov dodávame našim zákazníkom udržateľné riešenia, ktoré budú plniť ich očakávania i v budúcnosti.

**deceuninck**

Deceuninck, spol. s r. o. • Tuřanka 1519/115 a • 627 00 Brno-Slatina • Āeská republika  
T +420 547 427 777 • [info@deceuninck.sk](mailto:info@deceuninck.sk) • [www.deceuninck.sk](http://www.deceuninck.sk)

### VÁř PARTNER DECEUNINCK

Certifikovaní partneri spoločnosti Deceuninck sú súčasťou siete distribútorov, ktorí odvádzajú vynikajúcu prácu. Táto sieť garantuje správnu inštaláciu a vysokokvalitné služby, ktoré sú pre produkty značky Deceuninck ďalšou pridanou hodnotou.

VAřA PEĀIATKA TU